

平成25年度 第2回 算数・数学調査問題（小学生版）

以下の問いに答え、当てはまる番号を選びなさい。

(1) $6+12\div3\times2$ を計算しなさい。

- ① 3 ② 8 ③ 12 ④ 14 ⑤ わからない

(2) $5-\frac{3}{4}$ を計算しなさい。（約分ができるときは、約分をする。）

- ① $\frac{1}{2}$ ② $\frac{2}{4}$ ③ $\frac{17}{4}$ ④ $\frac{23}{4}$ ⑤ わからない

(3) $\frac{5}{6}+\frac{7}{15}$ を計算しなさい。（約分ができるときは、約分をする。）

- ① $\frac{12}{21}$ ② $\frac{39}{30}$ ③ $\frac{117}{90}$ ④ $\frac{13}{10}$ ⑤ わからない

(4) 15.4×6.5 を計算するとき、□にあてはまる数を答えなさい。

$$15.4\times6.5=154\times65\div\boxed{}$$

- ① 0.01 ② 0.1 ③ 10 ④ 100 ⑤ わからない

(5) $\frac{1}{3}, \frac{1}{4}, 0.3$ の中で、いちばん大きな数はどれですか。

- ① $\frac{1}{3}$ ② $\frac{1}{4}$ ③ 0.3 ④ $\frac{1}{3}$ と 0.3 ⑤ わからない

(6) $1 \text{ m}^2 = \square \text{ cm}^2$ \square にあてはまる数を求めなさい。

- ① 10 ② 100 ③ 1000 ④ 10000 ⑤ わからない

(7) ペンキ $\frac{2}{3}$ L を使って 2 m^2 のかべをぬりました。このペンキ 1L で何 m^2 ぬれるか計算する式はどれですか。

- ① $2 \times \frac{2}{3}$ ② $2 \div \frac{2}{3}$ ③ $\frac{2}{3} \div 2$ ④ $2 + \frac{1}{3}$ ⑤ わからない

(8) A 君、B 君、C 君、D 君の 4 人がサッカーのシュート練習をしたところ、ボールをかけた数とゴールに入った数が次の表のようになりま

した。この結果から、4人の中でだれが一番ゴールに入れる力があると考えられますか。



	A君	B君	C君	D君
けた数	5	6	6	8
ゴールに入った数	3	3	4	5

- ① A君 ② B君 ③ C君
④ D君 ⑤ わからない

(9) 定価が2000円のシューズを30%引きで買いました。代金は
いくらですか。

- ① 600円 ② 666円 ③ 1400円 ④ 1700円 ⑤ わからない

(10) 夏休みに飯山市で体験教室を開きました。魚つかみ体験の希望者は
60人で、これは定員の1.2倍にあたるそうです。魚つかみ体験の定員
は何人ですか。

- ① 5人 ② 12人 ③ 50人 ④ 72人 ⑤ わからない

- (11) 下の図のような長方形の2つの花だんがあります。Aの花だんに12個の球根を植えました。Bの花だんが同じ混みぐあいになるようにするには、何個の球根を植えればよいか答えなさい。

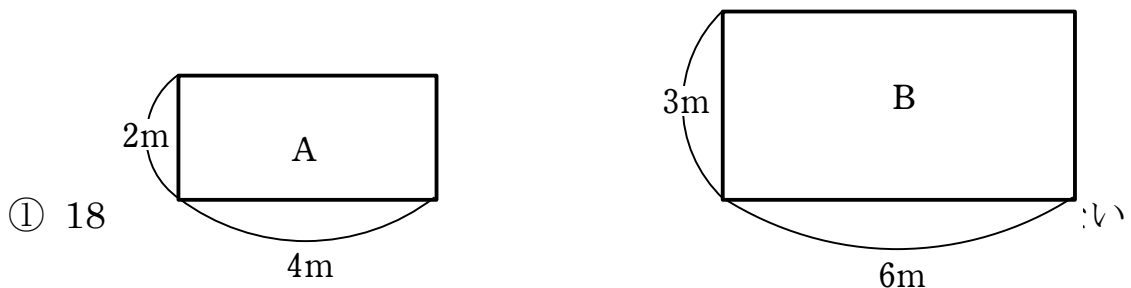

- (12) 長さが1cmの黒い棒^{ぼう}と白い棒^{ぼう}を使って、周囲を黒い棒で、それ以外を白い棒で下の図のように階段のような図形を作っていきます。このとき段の数と比例する量はどれですか。ひとつだけ選びなさい。(表のあいているところに数字を書き入れて考えなさい。)

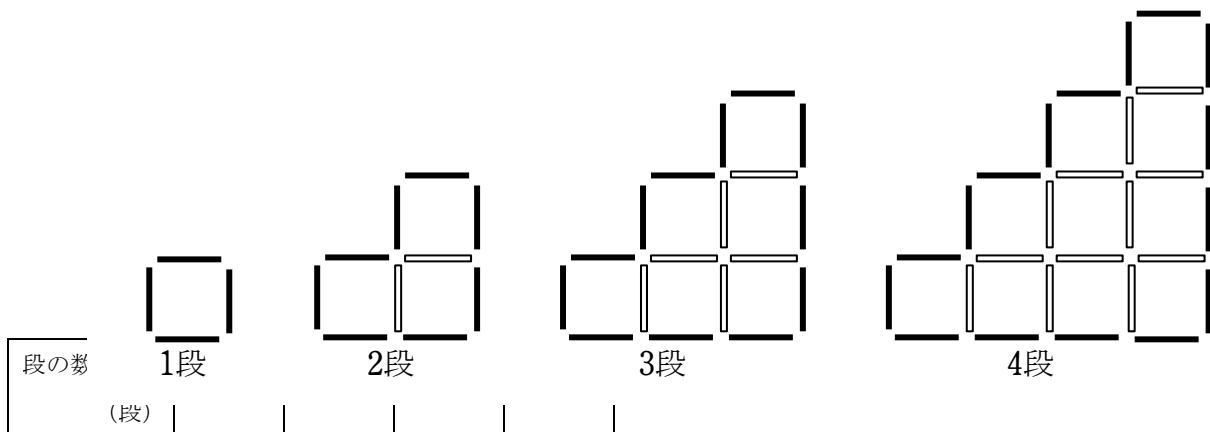

正方形の数 (個)				
--------------	--	--	--	--

①

1

段の数 (段)	1	2	3	4
本数 (本)				

②

辺が 1 cm の正方形の数

黒い棒の本数

③ 1 番上の段の正方形の数

④ 黒い棒と白い棒を合わせた本数

段の数 (段)	1	2	3	4
正方形の数 (個)				

⑤

段の数 (段)	1	2	3	4
本数 (本)				

わ

からない

①から④の中で段の数と比例しているものを選んで、マークシートにマークしなさい。比例しているものがわからない場合は⑤をマークしなさい。

(13) 右の三角形の面積を求めなさい。

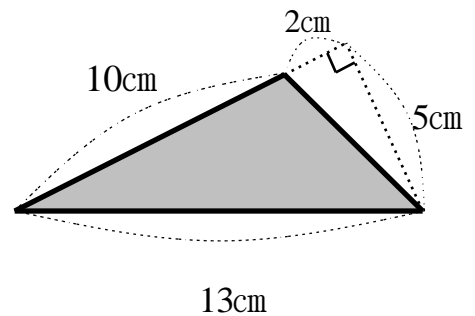

- ① 25 cm² ② 32.5 cm² ③ 50 cm² ④ 65 cm² ⑤ わからない

- (14) 右の図は面積が 100 cm^2 の正方形です。
この正方形の周りの長さを求めなさい。

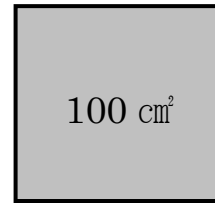

- ① 10 cm ② 40 cm ③ 100 cm ④ 400 cm ⑤ わからない

- (15) 右の展開図を組み立てたとき、辺 BC に
重なるのは、どの辺ですか。

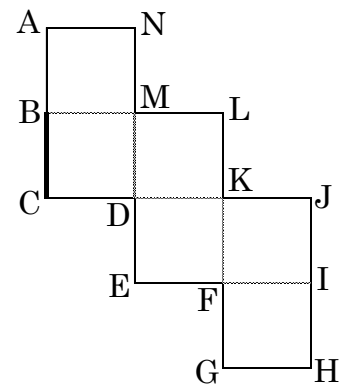

- ① 辺 JI ② 辺 IH ③ 辺 HG
④ 辺 FE ⑤ わからない

平成25年度 第2回 算数・数学調査問題（中学生版）

問題1 次の各問いに答えなさい。

(1) $\frac{5}{6} + \frac{7}{15}$ を計算しなさい。（約分ができるときは、約分をする。）

- ① $\frac{12}{21}$ ② $\frac{39}{30}$ ③ $\frac{117}{90}$ ④ $\frac{13}{10}$ ⑤ わからない

(2) $1 \text{ m}^2 = \square \text{ cm}^2$ \square にあてはまる数を求めなさい。

- ① 10 ② 100 ③ 1000 ④ 10000 ⑤ わからない

(3) A君、B君、C君、D君の4人がサッカーのシュート練習をしたところ、ボールを蹴った数とゴールに入った数が次の表のようになりました。この結果から、4人の中でだれが一番ゴールに入れる力があると考えられますか。

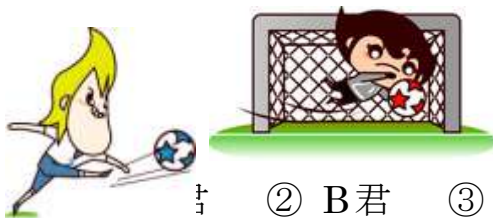

	A君	B君	C君	D君
蹴った数	5	6	6	8
ゴールに入った数	3	3	4	5

- ① A君 ② B君 ③ C君 ④ D君

D君 ⑤ わからない

(4) ペンキ $\frac{2}{3}$ L を使って 2 m^2 のかべをぬりました。このペンキ 1L で何 m^2 ぬれるか計算する式はどれですか。

- ① $2 \times \frac{2}{3}$ ② $2 \div \frac{2}{3}$ ③ $\frac{2}{3} \div 2$ ④ $2 + \frac{1}{3}$ ⑤ わからない

(5) 定価が 2000 円のシューズを 30% 引きで買いました。代金はいくら

ですか。

- ① 600 円 ② 666 円 ③ 1400 円 ④ 1700 円 ⑤ わからない

(6) 長さが 1 cm の黒い棒と白い棒を使って、周囲を黒い棒で、それ以外を白い棒で下の図のように階段のような 図形を作っていきます。

このとき、段の数と比例する量はどれですか。ひとつだけ選びなさい。

(① 黒い棒の本数 ② 白い棒の本数 ③ 正方形の面積 ④ 正方形の数の総和)

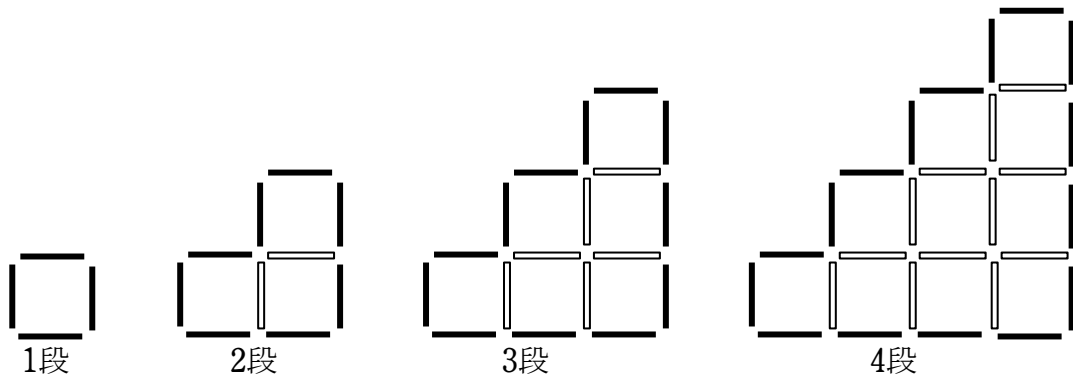

段の数 (段)	1	2	3	4
正方形の数 (個)				

①
辺
が

段の数 (段)	1	2	3	4
本数 (本)				

1 cm の正方形の数

② 黒い棒の本数

③ 1 番上の段の正方形の数

段の数 (段)	1	2	3	4
正方形の数 (個)				

④ 黒い棒と白い棒を合わせた本数

段の数 (段)	1	2	3	4
本数 (本)				

⑤

わからない

[]

①から④の中で段の数と比例しているものを選んで、マークシートにマークしなさい。
 比例しているものがわからない場合は⑤をマークしなさい。

(7) 右の図は面積が 100 cm^2 の正方形です。この正方形の周りの長さを求めなさい。

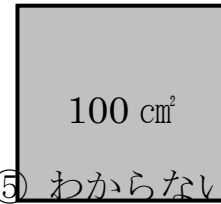

- ① 10 cm ② 40 cm ③ 100 cm ④ 400 cm ⑤ わからない

(8) 右の展開図を組み立てたとき、辺 BC に重なるのは、どの辺ですか。

- ① 辺 JI ② 辺 IH ③ 辺 HG
 ④ 辺 FE ⑤ わからない

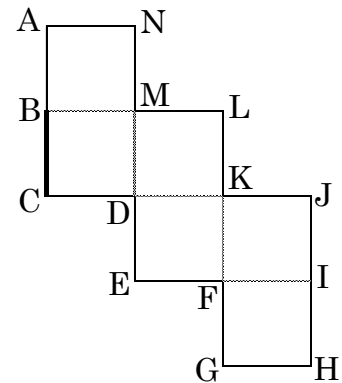

問題2 次の各問いに答えなさい。

(9) $-3^2 \times 2 - 7$ を計算しなさい。

- ① -25 ② -19 ③ 5 ④ 11 ⑤ わからない

(10) $\frac{2a+b}{3} - \frac{a-4b}{6}$ を計算しなさい。(約分ができるときは、約分をする。)

- ① $3a+6b$ ② $\frac{3a-2b}{6}$ ③ $\frac{a+2b}{2}$ ④ $\frac{a+6b}{2}$ ⑤ わからない

(11) 方程式 $-3x = \frac{1}{2}x + 5$ を解きなさい。

- ① $x = -2$ ② $x = -\frac{35}{2}$ ③ $x = -\frac{5}{7}$ ④ $x = -\frac{10}{7}$ ⑤ わからない

(12) $(x-2)^2 - (3x+1)(3x-1)$ を計算しなさい。

- ① $-2x^2 - 4x + 5$ ② $-8x^2 + 5$ ③ $-8x^2 - 4x + 3$ ④ $-8x^2 - 4x + 5$
⑤ わからない

(13) 二元一次方程式 $2x + y = 5$ の解の説明で正しいものを選びなさい。

- ① 解はない ② 解は $x=2, y=1$ のひと組だけである
 ③ 解は $x=2, y=1$ ともうひと組ある ④ 解は無数にある
 ⑤ わからない

(14) 右の直線のグラフを表す式を求めなさい。

- ① $y = -\frac{4}{3}x + 15$ ② $y = -\frac{15}{4}x + 15$ ③ $y = -\frac{3}{4}x + 15$
 ④ $y = -\frac{3}{4}x + 3$ ⑤ わからない

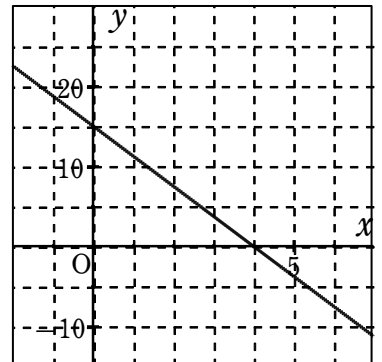

(15) y は x に反比例し、 $x=4$ のとき $y=-6$ である。
 $x=-8$ のとき、 y の値を求めなさい。

- ① $y=3$ ② $y=-3$ ③ $y=12$ ④ $y=-18$ ⑤ わからない

(16) y が x の一次関数であるものをひとつだけ選びなさい。

- ① 半径 x cm の円の面積は y cm²

- ② 20 kmの道のりを時速 x kmで進むときにかかる時間は y 時間
- ③ 1本 80 円のペンを x 本買い、1000 円出したときのおつりは y 円
- ④ 面積 30 cm^2 の長方形の縦の長さを $x \text{ cm}$ としたときの横の長さは $y \text{ cm}$
- ⑤ わからない

(17) 関数 $y = -2x^2$ ($-2 \leq x \leq 3$) の y の変域を求めなさい。

- ① $-8 \leq y \leq -18$
- ② $-18 \leq y \leq -8$
- ③ $-8 \leq y \leq 0$
- ④ $-18 \leq y \leq 0$
- ⑤ わからない

(18) 右の図の $\triangle ABC$ は、 $\angle C = 90^\circ$ の直角三角形です。
この三角形を、辺 AC を軸として1回転させてできる
立体は、どれですか。

- ① 三角錐
- ② 三角柱
- ③ 円錐
- ④ 円柱
- ⑤ わからない

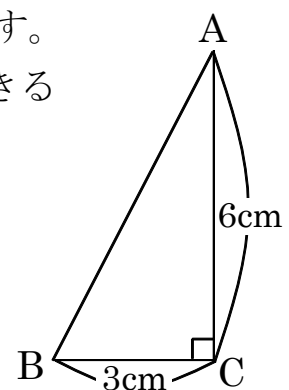

(19) 右の図の立体 A は、底面の半径が $r \text{ cm}$ 、高さが $h \text{ cm}$ である。

立体 B は、立体 A と底面の半径が同じで、高さが 2 倍である。
このとき、立体 A と立体 B の体積の比を求めなさい。

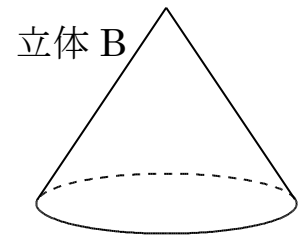
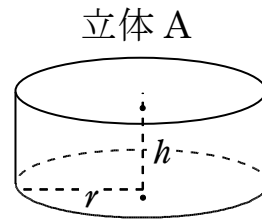

- ① 3 : 2 ② 1 : 1 ③ 2 : 3 ④ 1 : 2 ⑤ わからない

(20) 家から駅を通過して学校まで行くと 3280m あります。家から駅までを分速 80m で歩き、駅から学校までを分速 200m で走ったら 20 分かかりました。歩いた時間を x 分、走った時間を y 分として連立方程式をつくりなさい。

①
$$\begin{cases} x + y = 3280 \\ 80x + 200y = 20 \end{cases}$$

②
$$\begin{cases} x + y = 3280 \\ \frac{x}{80} + \frac{y}{200} = 20 \end{cases}$$

③
$$\begin{cases} x + y = 20 \\ 80x + 200y = 3280 \end{cases}$$

④
$$\begin{cases} x + y = 20 \\ \frac{x}{80} + \frac{y}{200} = 3280 \end{cases}$$

- ⑤ わからない

平成25年度 第2回 算数・数学調査問題（高校生版）

問題1 次の各問いに答えなさい。

(1) $\frac{1}{3}, \frac{1}{4}, 0.3$ の中で、いちばん大きな数はどれですか。

- ① $\frac{1}{3}$ ② $\frac{1}{4}$ ③ 0.3 ④ $\frac{1}{3}$ と0.3 ⑤ わからない

(2) $1 \text{ m}^2 = \square \text{ cm}^2$ \square にあてはまる数を求めなさい。

- ① 10 ② 100 ③ 1000 ④ 10000 ⑤ わからない

(3) A君、B君、C君、D君の4人がサッカーのシュート練習をしたところ、ボールを蹴った数とゴールに入った数が次の表のようになりました。この結果から、4人の中でだれが一番ゴールに入れる力があると考えられますか。

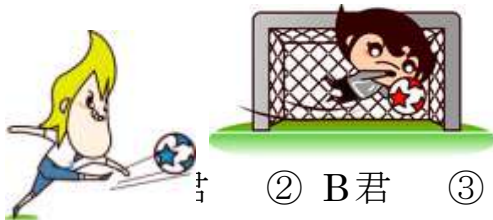

	A君	B君	C君	D君
蹴った数	5	6	6	8
ゴールに入った数	3	3	4	5

- ② B君 ③ C君 ④

D君 ⑤ わからない

(4) ペンキ $\frac{2}{3}$ L を使って 2 m^2 のかべをぬりました。このペンキ 1L で何 m^2 ぬれるか計算する式はどれですか。

- ① $2 \times \frac{2}{3}$ ② $2 \div \frac{2}{3}$ ③ $\frac{2}{3} \div 2$ ④ $2 + \frac{1}{3}$ ⑤ わからない

(5) 定価が 2000 円のシューズを 30% 引きで買いました。代金はいくらですか。

- ① 600 円 ② 666 円 ③ 1400 円 ④ 1700 円 ⑤ わからない

(6) 長さが1 cmの黒い棒と白い棒を使って、周囲を黒い棒で、それ以外を白い棒で下の図のように階段のような 図形を作っていきます。

このとき、段の数と比例する量はどれですか。ひとつだけ選びなさい。

(表のあいているところに数字を書き入れなさい。)

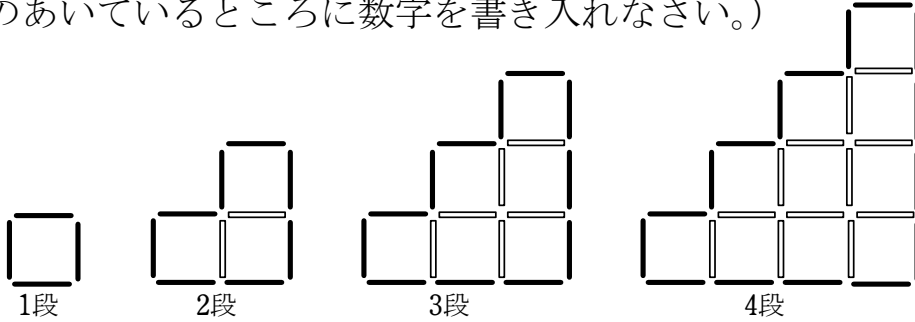

① 1 辺が 1 cm の正方形の数

段の数 (段)	1	2	3	4
正方形の数 (個)				

② 黒い棒の本数

段の数 (段)	1	2	3	4
本数 (本)				

③ 1 番上の段の正方形の数

段の数 (段)	1	2	3	4
正方形の数 (個)				

④ 黒い棒と白い棒を合わせた本数

段の数 (段)	1	2	3	4
本数 (本)				

⑤ わからない

①から④の中で段の数と比例しているものを選んで、マークシートにマークしなさい。
比例しているものがわからない場合は⑤をマークしなさい。

(7) 右の図は面積が 100 cm^2 の正方形です。この正方形の周りの長さを求めなさい。

- ① 10 cm ② 40 cm ③ 100 cm ④ 400 cm
⑤ わからない

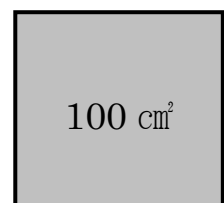

(8) 右の展開図を組み立てたとき、辺 BC に重なるのは、どの辺ですか。

- ① 辺 JI ② 辺 IH ③ 辺 HG
 ④ 辺 FE ⑤ わからない

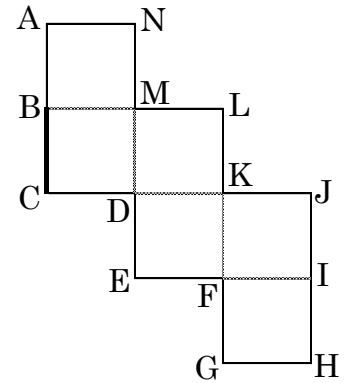

問題2 次の各問いに答えなさい。

(9) $-3^2 \times 2 - 7$ を計算しなさい。

- ① -25 ② -19 ③ 5 ④ 11 ⑤ わからない

(10) 方程式 $-3x = \frac{1}{2}x + 5$ を解きなさい。

- ① $x = -2$ ② $x = -\frac{35}{2}$ ③ $x = -\frac{5}{7}$ ④ $x = -\frac{10}{7}$ ⑤ わからない

(11) 二元一次方程式 $2x + y = 5$ の解の説明で正しいものを選びなさい。

- ① 解はない ② 解は $x=2, y=1$ のひと組だけである
 ③ 解は $x=2, y=1$ ともうひと組ある ④ 解は無数にある
 ⑤ わからない

(12) 右の直線のグラフを表す式を求めなさい。

- ① $y = -\frac{4}{3}x + 15$ ② $y = -\frac{15}{4}x + 15$ ③ $y = -\frac{3}{4}x + 15$
 ④ $y = -\frac{3}{4}x + 3$ ⑤ わからない

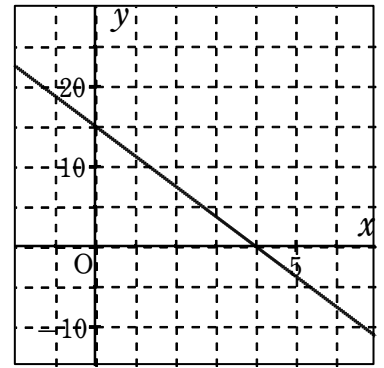

(13) y が x の一次関数であるものを、ひとつだけ選びなさい。

- ① 半径 x cm の円の面積は y cm²
 ② 20 km の道のりを時速 x km で進むときにかかる時間は y 時間
 ③ 1本 80 円のペンを x 本買い、1000 円出したときのおつりは y 円
 ④ 面積 30 cm² の長方形の縦の長さを x cm としたときの横の長さは y cm
 ⑤ わからない

(14) 関数 $y = -2x^2$ ($-2 \leq x \leq 3$) の、値域を求めなさい。

- ① $-8 \leq y \leq -18$ ② $-18 \leq y \leq -8$ ③ $-8 \leq y \leq 0$
 ④ $-18 \leq y \leq 0$ ⑤ わからない

(15) 右の図の $\triangle ABC$ は、 $\angle C = 90^\circ$ の直角三角形です。
 この三角形を、辺 AC を軸として 1 回転させてできる
 立体は、どれですか。

- ① 三角錐 ② 三角柱 ③ 円錐
 ④ 円柱 ⑤ わからない

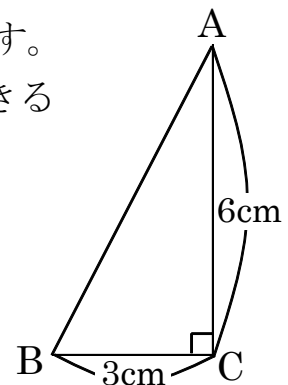

- (16) 右の図の立体 A は、底面の半径が r cm、高さが h cm である。
 立体 B は、立体 A と底面の半径が同じで、高さが 2 倍である。
 このとき、立体 A と立体 B の体積の比を求めなさい。

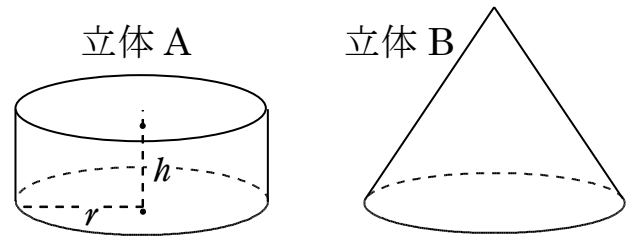

- ① 3 : 2 ② 1 : 1 ③ 2 : 3 ④ 1 : 2 ⑤ わからない

- (17) 家から駅を歩いて学校まで行くと 3280m あります。家から駅までを
 分速 80m で歩き、駅から学校までを分速 200m で走ったら 20 分かか
 りました。歩いた時間を x 分、走った時間を y 分として連立方程式を
 つくりなさい。

- ① $\begin{cases} x + y = 3280 \\ 80x + 200y = 20 \end{cases}$ ② $\begin{cases} x + y = 3280 \\ \frac{x}{80} + \frac{y}{200} = 20 \end{cases}$ ③ $\begin{cases} x + y = 20 \\ 80x + 200y = 3280 \end{cases}$
 ④ $\begin{cases} x + y = 20 \\ \frac{x}{80} + \frac{y}{200} = 3280 \end{cases}$ ⑤ わからない

問題3 次の各問いに答えなさい。

- (18) $\frac{2}{1+\sqrt{3}}$ の分母を有理化しなさい。

- ① $1-\sqrt{3}$ ② $-1+\sqrt{3}$ ③ $-1-\sqrt{3}$ ④ $-2+\sqrt{3}$ ⑤ わからない

- (19) $(x-2y)^3$ の展開式における x^2y の項の係数を求めなさい。

- ① -2 ② -4 ③ -6 ④ 12 ⑤ わからない

(20) $|2-\sqrt{2}| + |1-\sqrt{2}|$ の値を求めなさい。

- ① 1 ② -1 ③ $3-2\sqrt{2}$ ④ $-3+2\sqrt{2}$ ⑤ わからない

(21) 2次不等式 $x^2 - 4 < 0$ を解きなさい。

- ① $x < 2$ ② $x < \pm 2$ ③ $-2 < x < 2$ ④ $x < -2, 2 < x$ ⑤ わからない

(22) 放物線 $y = x^2 + 4x + 7$ の頂点の座標を求めなさい。

- ① (2, 3) ② (2, -3) ③ (-2, 3) ④ (-2, -3) ⑤ わからない

(23) 右図は2次関数 $y = ax^2 + bx + c$ のグラフである。

a と $b^2 - 4ac$ の符号を調べなさい。

- ① $a > 0, b^2 - 4ac > 0$ ② $a > 0, b^2 - 4ac < 0$
③ $a < 0, b^2 - 4ac > 0$ ④ $a < 0, b^2 - 4ac < 0$
⑤ わからない

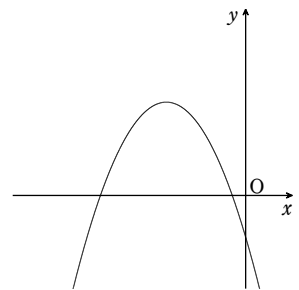

(24) 右の図で、 $\sin \theta$ の値を求めよ。

- ① $\frac{1}{2}$ ② $\frac{2}{\sqrt{3}}$ ③ $\frac{1}{\sqrt{5}}$ ④ $\frac{2}{\sqrt{5}}$ ⑤ わからない

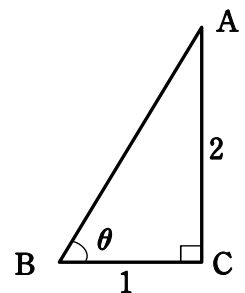

(25) $\triangle ABC$ において、 $\angle A$ の二等分線と辺 BC との交点を D とする。 $AB=7$, $BC=6$, $CA=5$ のとき線分 BD の長さを求めなさい。

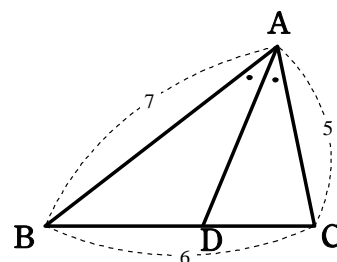

- ① 3 ② $\frac{5}{2}$ ③ $\frac{7}{2}$ ④ $\frac{18}{5}$ ⑤ わからない